

单作用系统

- 在不使用电源的情况下，增加简单的动力液压系统的管路压力。
- 增压比从11:1至54:1。
- 手动或电动控制包可供选择。

使用气液增压器对动力夹具增压价格便宜。无论是您的第一级系统还是你想为几个系统提供集束动力供给，增压器便是一个良好的选择。固态端和中间板组成了坚固的环氧壳体即气缸和液体储存器。液压活塞在浸没在液体储存器中的钢质缸体里运行。双作用气动活塞设计保证在全流量下增压。

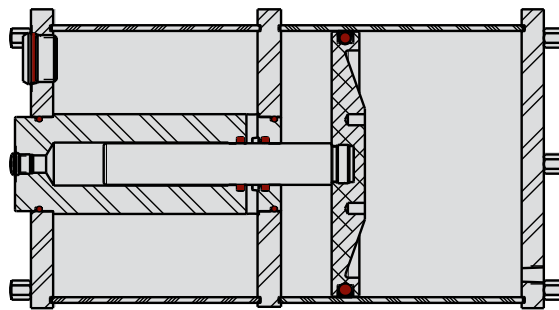

ILMV550006 REV E

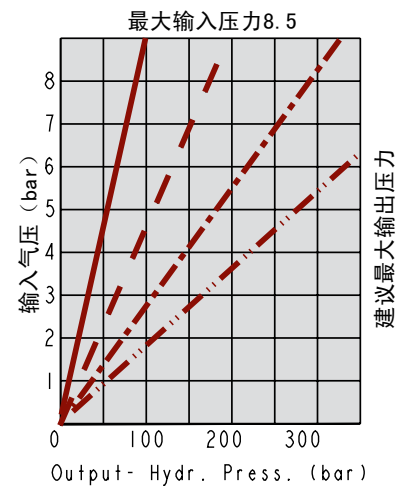

J-2

规格

型号	增压比	可用油量 (cm ³)	最大输入空气压力
气转液增压器			
45-5000-00	11:1	156.9	8.5 bar (0.85 MPa)
45-5000-03	22:1	82.1	
45-5000-06	40:1	46.2	
45-5000-09	54:1	34.7	

型号	图形线
45-5000-00	———
45-5000-03	- - - - -
45-5000-06	- · - · - ·
45-5000-09	· · · · ·

ILMV550007 REV A

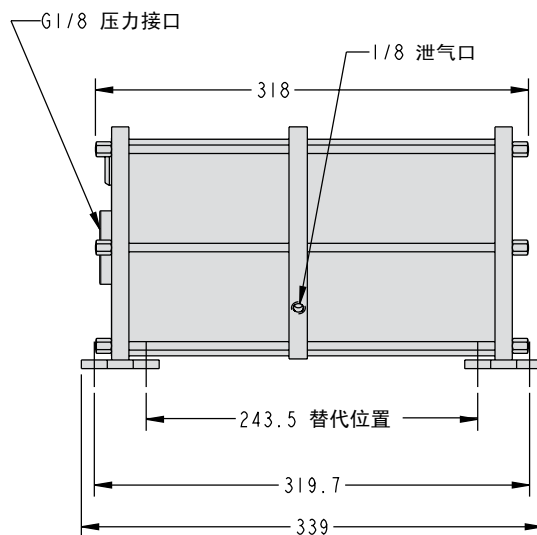
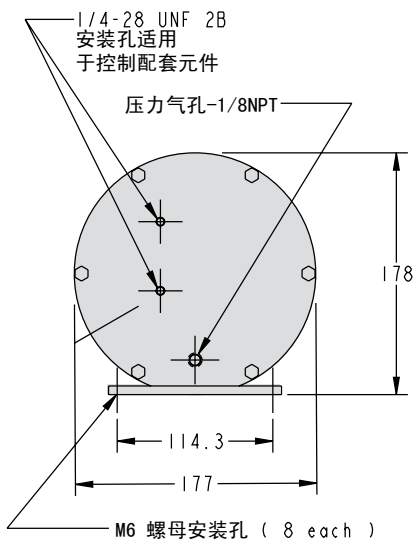

ILMV550001 REV D

