

스윙 클램프 암

TuffCam™ 로우 프로파일 스윙 클램프 암 치수

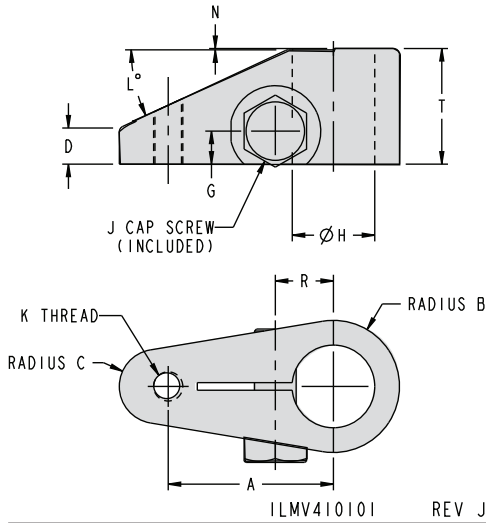

로우 프로파일 스윙 클램프 암 치수

모델번호	실린더 용량 (kN)	A	B	C	D	G	H	J	K	L	N	R	T
44-1031-00	22	63.5	25.5	14.5	16	12.5	31.75-31.80	M16 x 1.5	M12 x 1.75	25	0.5	22.5	44.5
44-1032-00	33	68	35	14.2	16.4	14.2	38.11-38.16	M16 x 1.5	M16 x 2	25	N/A	25.6	44.5

44-1031-00은 로우 프로파일 스윙 클램프 모델 41-4622-XX, 41-4222-XX와 함께 사용. 탭홀 없는 암은 91-5218-11.

44-1032-00은 로우 프로파일 스윙 클램프 모델 41-4633-XX, 41-4233-XX와 함께 사용. 탭홀 없는 암은 91-5221-06.

주의: 44-1031-00과 91-5218-11의 교체 캡 스크류 모델 No. 21-5000-24
44-1032-00과 91-5221-06의 교체 캡 스크류 모델 No. 21-5000-28

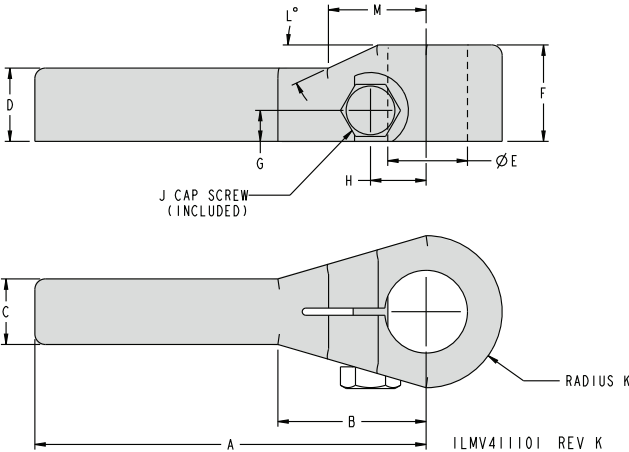

모든 치수는 mm 있습니다.

주의: 페이지 0-3의 암 길이 제한을 따르세요.

확장 된 로우 프로파일 스윙 클램프 암 치수

모델번호	실린더 용량 (kN)	A	B	C	D	E	F	G	H	J	K	L	M
44-1131-00	22	165	71.1	28.5	19	31.75-31.80	44.5	12.5	22.5	M16 x 1.5	25.5	25	71.1
44-1132-00	33	180.3	68.3	30.2	33.8	38.11-38.16	44.5	14.2	25.6	M16 x 1.5	35	25	44.9

44-1131-00은 로우 프로파일 스윙 클램프 모델 41-4622-XX, 41-4222-XX와 함께 사용.

44-1132-00은 로우 프로파일 스윙 클램프 모델 41-4633-XX, 41-4233-XX와 함께 사용.

주의: 44-1131-00의 교체 캡 스크류 모델 No. 21-5000-24
44-1132-00의 교체 캡 스크류 모델 No. 21-5000-28

스윙 클램프 암

TuffCam™ 로우 프로파일 스윙 클램프 암 치수

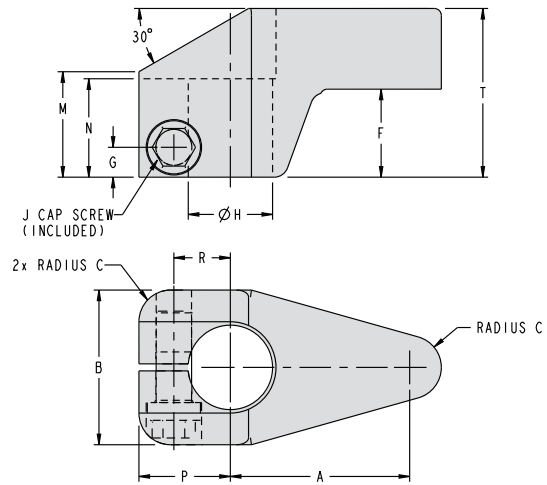

ILMV414101 REV J

Upreach 로우 프로파일 스윙 클램프 암 치수

모델번호	실린더 용량 (kN)	A	B	C	F	G	H	J	M	N	P	R	T
44-1431-00	22	76	51	14.5	36.5	13.5	31.75-31.80	M16 x 1.5	44.5	38	38	22.5	70
44-1432-00	33	81	69.9	14.3	39.6	13.5	38.11-38.16	M16 x 1.5	44.5	45	41.3	25.6	76.2

44-1431-00은 로우 프로파일 스윙 클램프 모델 41-4622-XX, 41-4222-XX와 함께 사용.

44-1432-00은 로우 프로파일 스윙 클램프 모델 41-4633-XX, 41-4233-XX와 함께 사용.

주의: 44-1431-00과 44-1432-00의 교체 캡 스크류 모델 No. 21-5000-25

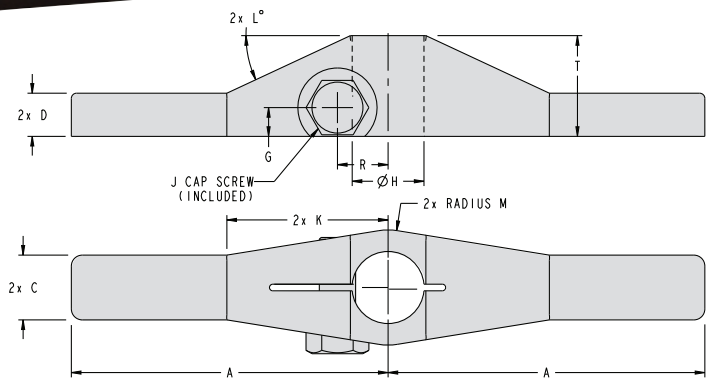

ILMV412102 REV J

Low Profile Double Ended Arm 치수

모델번호	실린더 용량 (kN)	A	C	D	G	H	J	K	L	M	R	T
44-1231-00	22	140	28.5	19	12.5	31.75-31.80	M16 x 1.5	70.5	25	25.5	22.5	44.5
44-1232-00	33	180.3	30.2	33.8	14.2	38.11-38.16	M16 x 1.5	44.6	25	35	25.6	44.5

44-1231-00은 로우 프로파일 스윙 클램프 모델 41-4622-XX, 41-4222-XX와 함께 사용.

44-1232-00은 로우 프로파일 스윙 클램프 모델 41-4633-XX, 41-4233-XX와 함께 사용.

모든 치수는 mm 있습니다.

주의: 44-1231-00의 교체 캡 스크류 모델 No. 21-5000-24

44-1232-00의 교체 캡 스크류 모델 No. 21-5000-28

스윙 클램프 암

TuffCam™ 장비 치수에 따른 자가형 로 프로파일 스윙 클램프 암

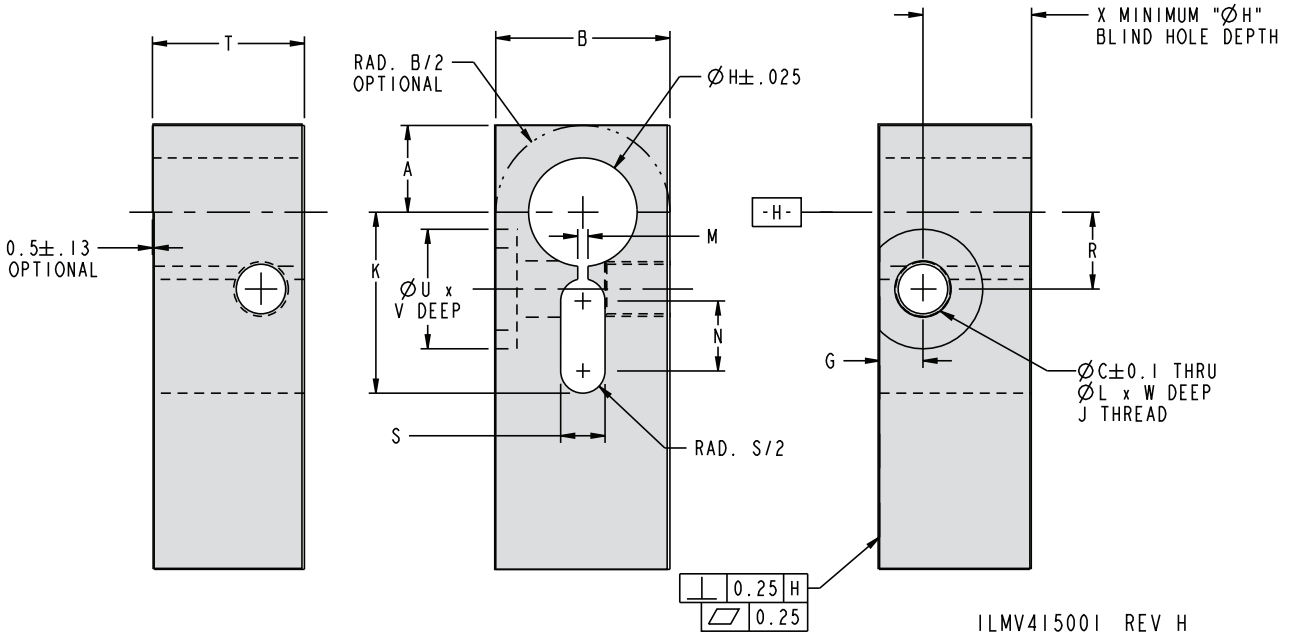

사용자는 적절한 어플리케이션 사용을 위하여 올바른 위치와 방향에 나사 홀을 암쪽으로 추가하여야 합니다.

페이지 C-12 에 암 클러킹 특징, 나사선 내용이 기재되어 있습니다.

맞춤형 프로파일 암 치수

스윙 클램프 암	실린더 용량 (kN)	A	B	C	G	H	J	K	L	M	N	R	S	T	U	V	W	X	
																		S/A	D/A
제안 치수																			
44-1031-00	22	25.4	51	14.5	12.7	31.78	M16 x 1.5-6H	53	16.5	2.9	20.5	22.5	13	44.5	35	6.2	25.7	43.2	32.8
44-1131-00																			
44-1231-00																			
44-1032-00	33	35	70	14.5	14.2	38.14	M16 x 1.5-6H	59	16.5	3.2	N/A	25.6	14.3	44.5	35	9.6	25.5	50.8	31.0
44-1132-00																			
44-1232-00																			

모든 치수는 mm 있습니다.

주의: 페이지 0-3의 암 길이 제한을 따르세요.

로우 프로파일 기본, 연장, 더블 엔드 암 시리즈와 함께 육각 헤드 캡 스크류 사용:

44-1031-00, 44-1131-00, 44-1231-00은 21-5000-24 사용
44-1032-00, 44-1132-00, 44-1232-00은 21-5000-28 사용

